

NOMBRE COMERCIAL:
PILONAS FIJAS Y PILONAS REMOVIBLES

CARACTERÍSTICAS TÉCNICAS:

Fabricadas en tubo de acero galvanizado. Diámetros disponibles: 114, 90, 76 O 60 mm
Altura total 1200 mm, con tapón bombeado soldado en la parte superior
Acabado galvanizado o pintado sobre galvanización según RAL
Fijación por sellamiento directo a suelo
Opcionales: Sistema removibles (*)

TRATAMIENTO DE SUPERFICIE DEL METAL:

Opción GALVANIZADO: Protección contra corrosión por inmersión en caliente (450°) en baño de Zinc fundido. Espesor 70 U (Norma NF EN ISO 1461 y NF EN ISO 14713)

Opción PINTADO: según referencias color RAL, con disponibilidad en los 9 colores más utilizados en el campo del mobiliario urbano. Aplicación por pulverización de un polvo y cocción al horno a 160 - 180°C. Espesor de 60µ.



DIÁMETROS:114mm

90mm

76mm

60mm



(*) TIPOS DE ANCLAJE DISPONIBLES SEGÚN DIÁMETROS:

Diámetro (mm)	TIPO DE ANCLAJE			
	Fijo	Abatible	Extraible	Flexible
60	SI			
76	SI	SI	SI (1)(2)	SI
90	SI			
114	SI	SI	SI (2)	

(1) Apertura y cierre con cilindro europeo ubicado en la parte superior
(2) Apertura y cierre con llave triangular universal en la base

SISTEMAS DE ANCLAJE OPCIONALES

SISTEMA EXTRAIBLE (1)

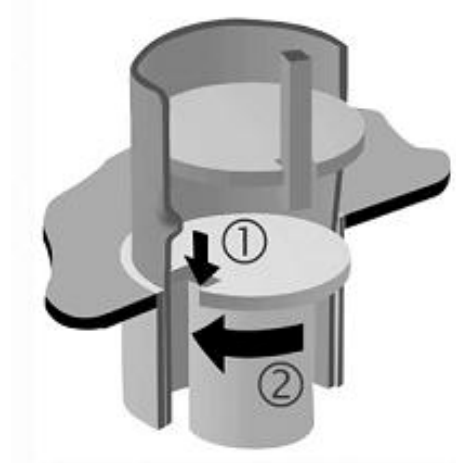

MECANISMO INTERIOR DE LA PILONA



BASE ENCASTRABLE

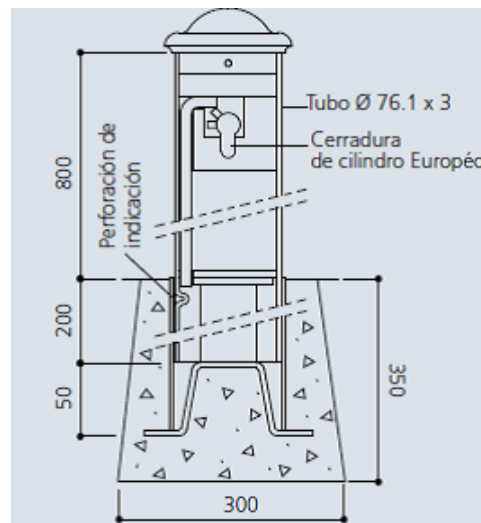

ESQUEMA DE INSTALACIÓN

SISTEMA EXTRAIBLE (2)



SISTEMA FLEXIBLE



APSZ13



**PILONA VERTICAL
INCLINADA**

PILONA

SISTEMA ABATIBLE

